

## FREIDORA DE 26 LT A GAS

Estructura monobloque en acero inoxidable. Tanque en acero inoxidable soldado.

3 Quemadores en "0" en hierro de alta resistencia.

Deflectores en acero inoxidable los cuales conducen la llama para distribuir el calor dentro del tanque.

Incluye termostato de milivoltios de alta calidad (T-STAT). Robert Shaw.

Válvula de seguridad con función estabilizadora automática de voltaje.

Dispositivo limitador de alta temperatura con reinicio automático.

Control de temperatura entre 93 - 204 °C

Zona de enfriamiento de aceite en el fondo del tanque. Captura partículas de alimentos y extiende vida útil del aceite.

Conexión ubicada en la parte posterior de 3/4 pulg.

Equipo adaptado desde fábrica para trabajo con Gas Natural.

- 2 Cestas de malla de alambre niqueladas para migas con asas revestidas estándar. Dim: 16,5 x 34 x 15 cm
- 1 Rejilla en acero
- 4 Ruedas preinstaladas



ATFS-40

## RECOMENDACIONES

Para garantizar el buen funcionamiento del equipo, se debe tener en cuenta las siguientes recomendaciones:

1. Evitar lavado del equipo con manguera a chorro en quemadores.
2. No encender el equipo sin aceite en el tanque.
3. No operar el equipo con grasas en estado sólido.
4. Ubicar el equipo a una altura adecuada a su operatividad.
5. Evitar agua/humedad en las válvulas.
6. Realizar la instalación del equipo con personal técnico especializado.
7. Se recomienda la limpieza frecuente de acuerdo a uso y con productos no abrasivos con el acero.
8. Realizar mantenimiento periódico de acuerdo a uso y cuidado del equipo con personal técnico especializado.



Conforms to ANSI  
STD Z93.110-2009 (2011)  
Certified to CSA  
STD 1.4b-2009 (2011)  
Conforms to NFPA70G STD.A



ATFS-35ES

REV. 05/23

ESPECIFICACIONES TÉCNICAS Y VISTA DEL PLANO

Modelo	Quemadores	Dimensiones Externas CM	POTENCIA GAS (BTU)	PRESION (mBr)	Conexión	Peso Kg
ATFS-40	3	40 X 76,4 X 113	34.000 C/Q	GN 18 - 25	NPT 3/4	59.5
			102.000 TOTAL	GLP 27 - 35		

**ATFS-40**

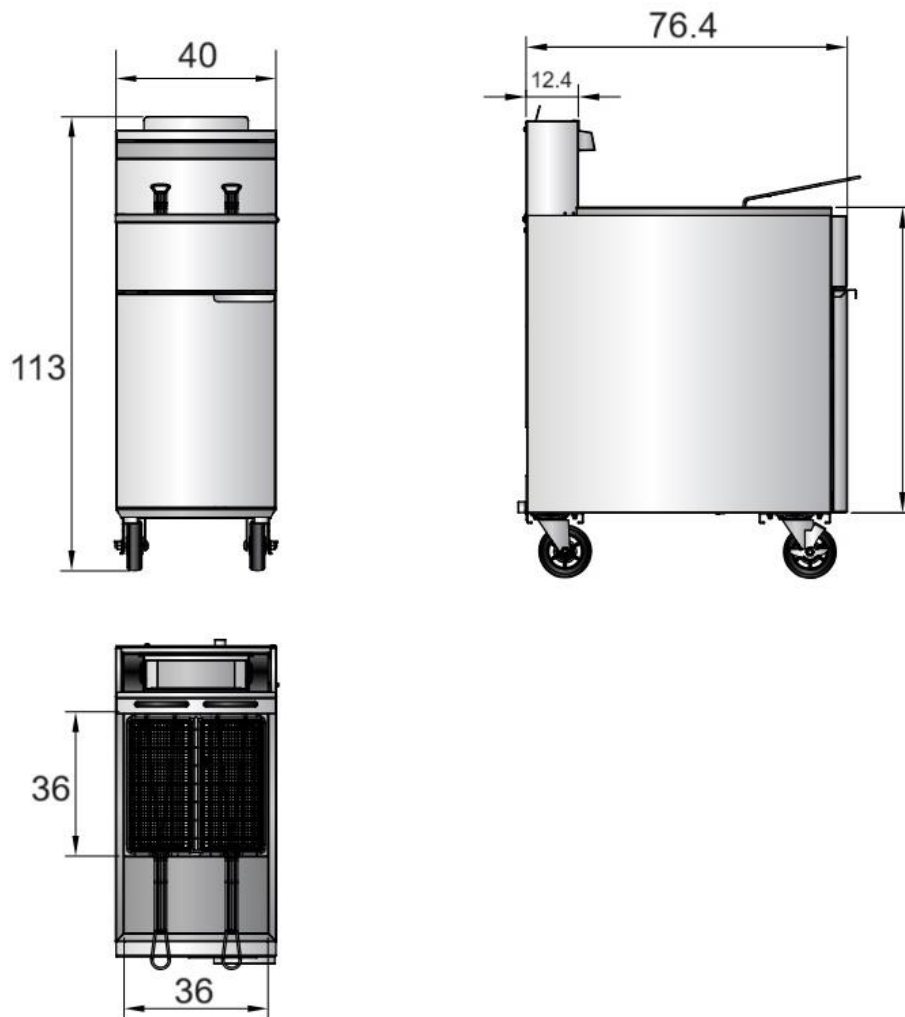

TANQUE DE ACERO INOX



CESTAS



PERCHA PARA CESTAS



DISPOSITIVO LIMPIADOR DE TEMPERATURA

